

2008年10月12日

JMRC 北海道

2009年ダートトライアル共通規定について

JMRC 北海道
事務局

標記の件について、タイヤに関する内容を10月11日の運営委員会で承認いたしましたので先行してお知らせいたします。

記

○ スタッド規定

① カップピン仕様

- ・ スタッドは市販品である事とし、一切の加工を認めない。
- ・ スタッドの本数は、タイヤの外周10cmあたり16本を超えてはならない。
- ・ 中空、または円柱状で、接地面は扁平でなければならない。
- ・ フランジの最大外形は12mmとする。
- ・ 長さは18mm以下とする。
- ・ スタッドは、タイヤの外部から取り付けられていなければならない。

② ピン仕様

- ・ スタッドは中実、円筒状、平らな切断面でなければならない。
- ・ すべての切断面は、真円でなければならない。
- ・ いかなる部分でも、管状であってはならない。
- ・ スタッドの胴体は均質でなければならない。どうあっても管状や穴状ではならない。
- ・ フランジの最大外形は9mmとする。
- ・ 金属コアの最小外形は2.5mmとし、円筒状で均質で平らな切断面でなければならない。
- ・ 長さは20mm以下とする。
- ・ 重さは4g以下とする。
- ・ スタッドは、タイヤの外部から取り付けられていなければならない。
- ・ スタッドの本数は、タイヤの外周10cmあたり20本を超えてはならない。

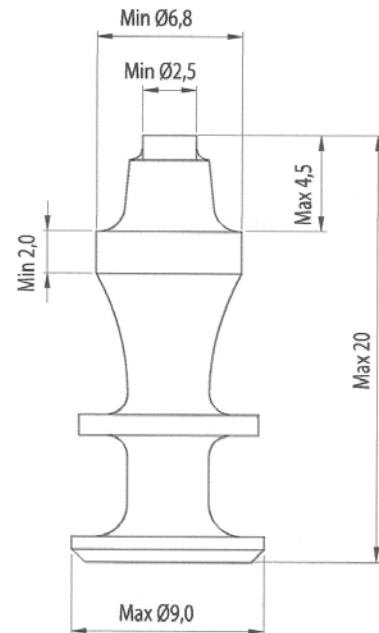

※ 第1戦、第2戦は、チャンピオンシリーズ、及びジュニアシリーズとして開催する。

以上。